



Technologia, Innowacje, Mobilność



Spotkanie z analitykami i prasą
– Warszawa, 10.09.2015 r.

tim.pl





Otoczenie – produkcja budowlano - montażowa

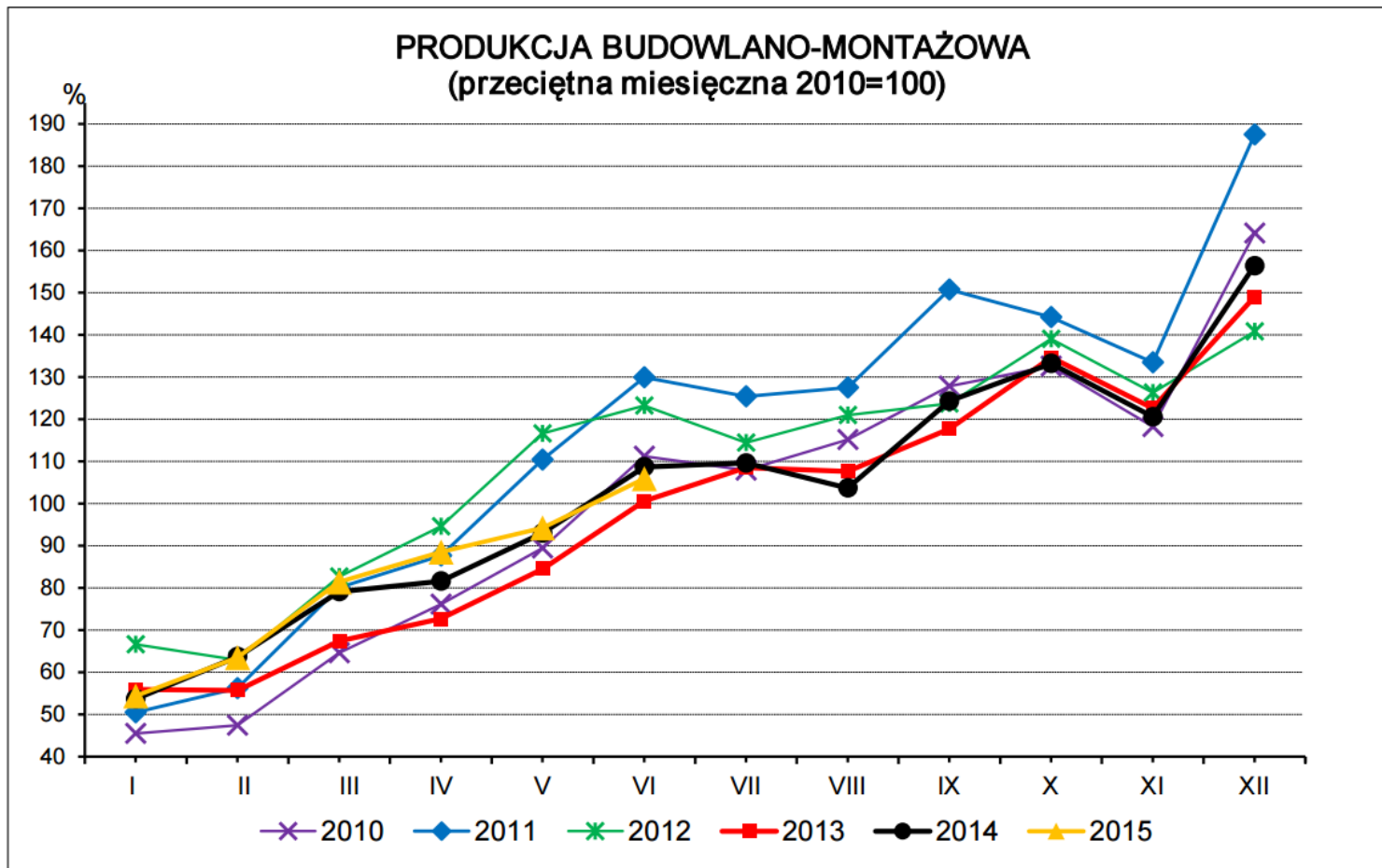

Według wstępnych danych produkcja budowlano-montażowa (w cenach stałych), obejmująca roboty o charakterze inwestycyjnym i remontowym, zrealizowana na terenie kraju przez przedsiębiorstwa budowlane o liczbie pracujących powyżej 9 osób, była w czerwcu br. o 2,5% niższa niż przed rokiem (kiedy notowano wzrost o 8,0%) i o 12,4% wyższa w porównaniu z majem br. Po wyeliminowaniu wpływu czynników o charakterze sezonowym produkcja budowlano-montażowa ukształtowała się na poziomie niższym o 3,3% niż w czerwcu ub. roku i o 4,2% w porównaniu z majem br.





TIM to hybryda – połączenie nowoczesnej technologii i kompetencji ludzi

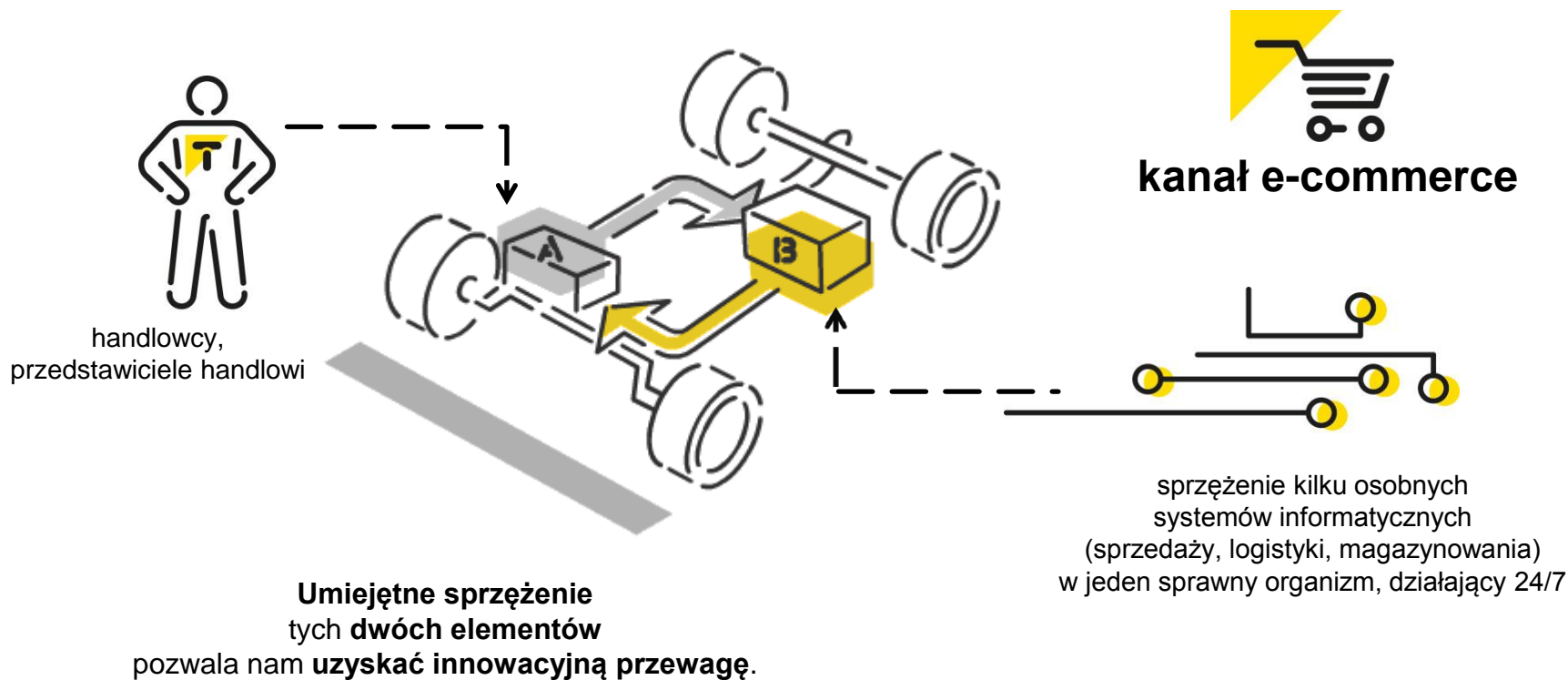



Wyniki GK TIM po I półroczu 2015 r.

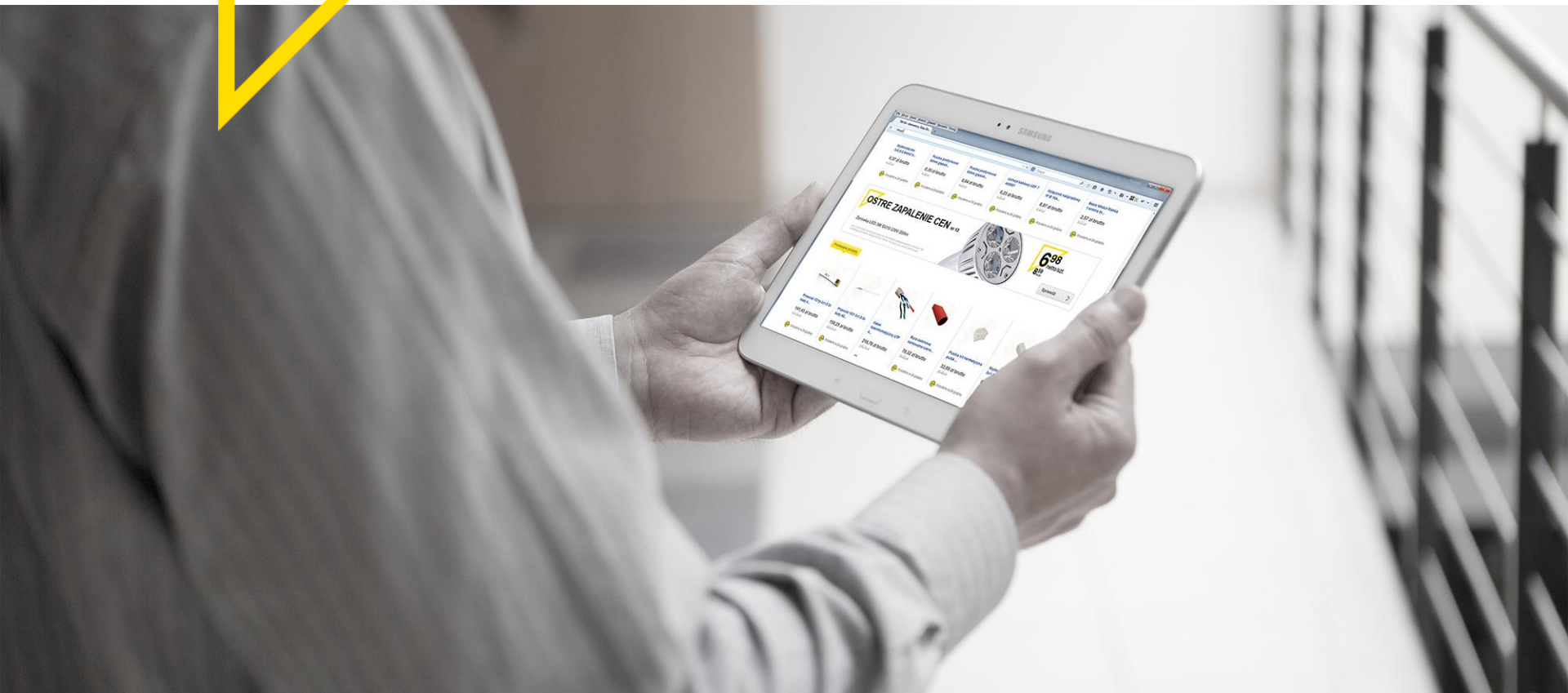



Grupa Kapitałowa TIM



Kapitał zakładowy 22 199 200 zł

Zarząd:

Krzysztof Folta – Prezes Zarządu
Anna Słobodzian-Puła – Członek Zarządu
Artur Piekarczyk – Członek Zarządu, Dyrektor ds. Handlu
Maciej Posadzy – Członek Zarządu, Dyrektor ds. Operacyjnych

rotopino.PL

Kapitał zakładowy 1 000 000 zł

Skupia międzynarodową platformę handlową Marketeo.com oraz zintegrowane z nią portale branżowe. Spółka prowadzi 22 e-sklepy w całej Europie, w Polsce - największy e-sklep z elektronarzędziami

narzedzia.PL

Zarząd:

Ryszard Zawieruszyński – Prezes Zarządu
Maciej Posadzy – Członek Zarządu



Kapitał zakładowy 1 500 000 zł

Doświadczony dystrybutor najlepszych włoskich marek sektora elektrycznego i oświetleniowego na polskim rynku.

Zarząd:

Giacomo Scimone – Prezes Zarządu
Giordano Noris – Członek Zarządu
Artur Piekarczyk – Członek Zarządu

SUN ELECTRO

Kapitał zakładowy 1 200 000 zł

Projektowanie, produkcja i dystrybucja inteligentnych rozwiązań oświetleniowych LED

Zarząd:

Remigiusz Ukleja – Prezes Zarządu





Grupa Kapitałowa TIM

Rachunek Zysków i Strat - I półrocze 2015 r. vs I półrocze 2014 r.

RACHUNEK ZYSKÓW I STRAT	I półrocze					
	wyk 2015	do przych.	wyk 2014	do przych.	wyk '15-'14	wyk '15/'14
PRZYCHODY NETTO	256 240		226 533		29 707	113,1%
marża %	15,02%		15,82%		-0,79%	95,0%
MARŻA	38 494		35 828		2 666	107,4%
Koszt własny sprzedanych towarów	217 746		190 705		27 041	114,2%
Koszty operacyjne, w tym:	38 761	15,1%	45 125	19,9%	-6 364	85,9%
Amortyzacja	3 243	1,3%	3 167	1,4%	76	102,4%
Odpisy aktualizujące i likwidacja zapasów	-1 191	-0,5%	299	0,1%	-1 490	-398,3%
Usługi obce, zużycie materiałów i energii	20 164	7,9%	22 055	9,7%	-1 891	91,4%
Podatki i opłaty	220	0,1%	900	0,4%	-680	24,4%
Wynagrodzenia, ubezpieczenia społ. i inne	16 303	6,4%	15 503	6,8%	800	105,2%
Pozostałe koszty	22	0,0%	3 201	1,4%	-3 179	0,7%
WYNIK NA SPRZEDAŻY	-267		-9 297		9 030	2,9%
Pozostałe przychody operacyjne	2 033		1 710		323	118,9%
Pozostałe koszty operacyjne	2 271		1 069		1 202	212,4%
WYNIK OPERACYJNY	-505		-8 656		8 151	5,8%
amortyzacja	3 970		3 490		480	113,8%
EBITDA	3 465		-5 166		8 631	-67,1%
Przychody finansowe	97		87		10	111,5%
Koszty finansowe	531		127		404	418,1%
WYNIK BRUTTO	-939		-8 696		7 757	10,8%
Podatek dochodowy	-275		-1 456		1 181	18,9%
Udział w zysku (stracie) jedn. Wycenionej r	23		0		23	
WYNIK NETTO	-641		-7 240		6 599	8,9%





Wyniki TIM SA po I półroczu 2015 r.





Rachunek Zysków i Strat TIM SA

I półrocze 2015 r. vs I półrocze 2014 r.

RACHUNEK ZYSKÓW I STRAT	Q1			Q2			SUMA		
	wyk 2015	wyk 2014	wyk '15/'14	wyk 2015	wyk 2014	wyk '15/'14	wyk 2015	wyk 2014	wyk '15/'14
PRZYCHODY NETTO	114 714	95 471	120,2%	124 361	116 654	106,6%	239 075	212 125	112,7%
marża %	14,47%	15,75%	91,9%	14,77%	14,94%	98,9%	14,63%	15,31%	95,6%
MARŻA	16 600	15 040	110,4%	18 370	17 427	105,4%	34 970	32 467	107,7%
Koszt własny sprzedanych towarów	98 114	80 431	122,0%	105 991	99 227	106,8%	204 105	179 658	113,6%
Pion Handlowy	7 392	10 030	73,7%	8 060	10 936	73,7%	15 452	20 966	73,7%
w stosunku do przychodów	6,44%	10,51%		6,48%	9,37%		6,46%	9,88%	
Pion Operacyjny	7 450	7 592	98,1%	7 306	8 597	85,0%	14 756	16 189	91,1%
w stosunku do przychodów	6,49%	7,95%		5,87%	7,37%		6,17%	7,63%	
Zarząd, Wydz. Wspomagające	1 219	1 512	80,6%	1 490	1 288	115,7%	2 709	2 800	96,8%
w stosunku do przychodów	1,06%	1,58%		1,20%	1,10%		1,13%	1,32%	
IT	1 158	1 053	110,0%	1 215	985	123,4%	2 373	2 038	116,4%
w stosunku do przychodów	1,01%	1,10%		0,98%	0,84%		0,99%	0,96%	
Koszty operacyjne razem	17 219	20 187	85,3%	18 071	21 806	82,9%	35 290	41 993	84,0%
w stosunku do przychodów	15,01%	21,14%		14,53%	18,69%		14,76%	19,80%	
WYNIK NA SPRZEDAŻY	-619	-5 147	12,0%	299	-4 379	-6,8%	-320	-9 526	3,4%
Pozostałe przychody operacyjne	1 559	615	253,5%	703	1 050	67,0%	2 262	1 665	135,9%
Pozostałe koszty operacyjne	1 355	437	310,1%	781	602	129,7%	2 136	1 039	205,6%
WYNIK OPERACYJNY	-415	-4 969	8,4%	221	-3 931	-5,6%	-194	-8 900	2,2%
amortyzacja	1 930	1 975	97,7%	1 903	1 478	128,8%	3 833	3 453	111,0%
EBITDA	1 515	-2 994	-50,6%	2 124	-2 453	-86,6%	3 639	-5 447	-66,8%
Przychody finansowe	67	28	239,3%	27	31	87,1%	94	59	159,3%
Koszty finansowe	159	39	407,7%	241	72	334,7%	400	111	360,4%
WYNIK BRUTTO	-507	-4 980	10,2%	7	-3 972	-0,2%	-500	-8 952	5,6%
Podatek dochodowy	-477	387	-123,3%	216	-1 902		-261	-1 515	17,2%
WYNIK NETTO	-30	-5 367	0,6%	-209	-2 070	10,1%	-239	-7 437	3,2%

UWAGA: W związku z dokonaniem w czerwcu 2015r przekwalifikowaniem nieruchomości położonej we Wrocławiu przy ul. Jaworskiej oraz nieruchomości położonej w Siechnicach przy ul. Kwiatkowskiego 24 (biurowiec) z nieruchomości przeznaczanej do sprzedaży na nieruchomość inwestycyjną oraz dokonaniem w konsekwencji powyższego, naliczeniem amortyzacji za okresy przeszłe, wyniki za I i II kwartał 2015r zaprezentowane zostały z uwzględnieniem amortyzacji przeliczonej w podziale na I i II kwartał.



Przychody ze sprzedaży – TIM SA

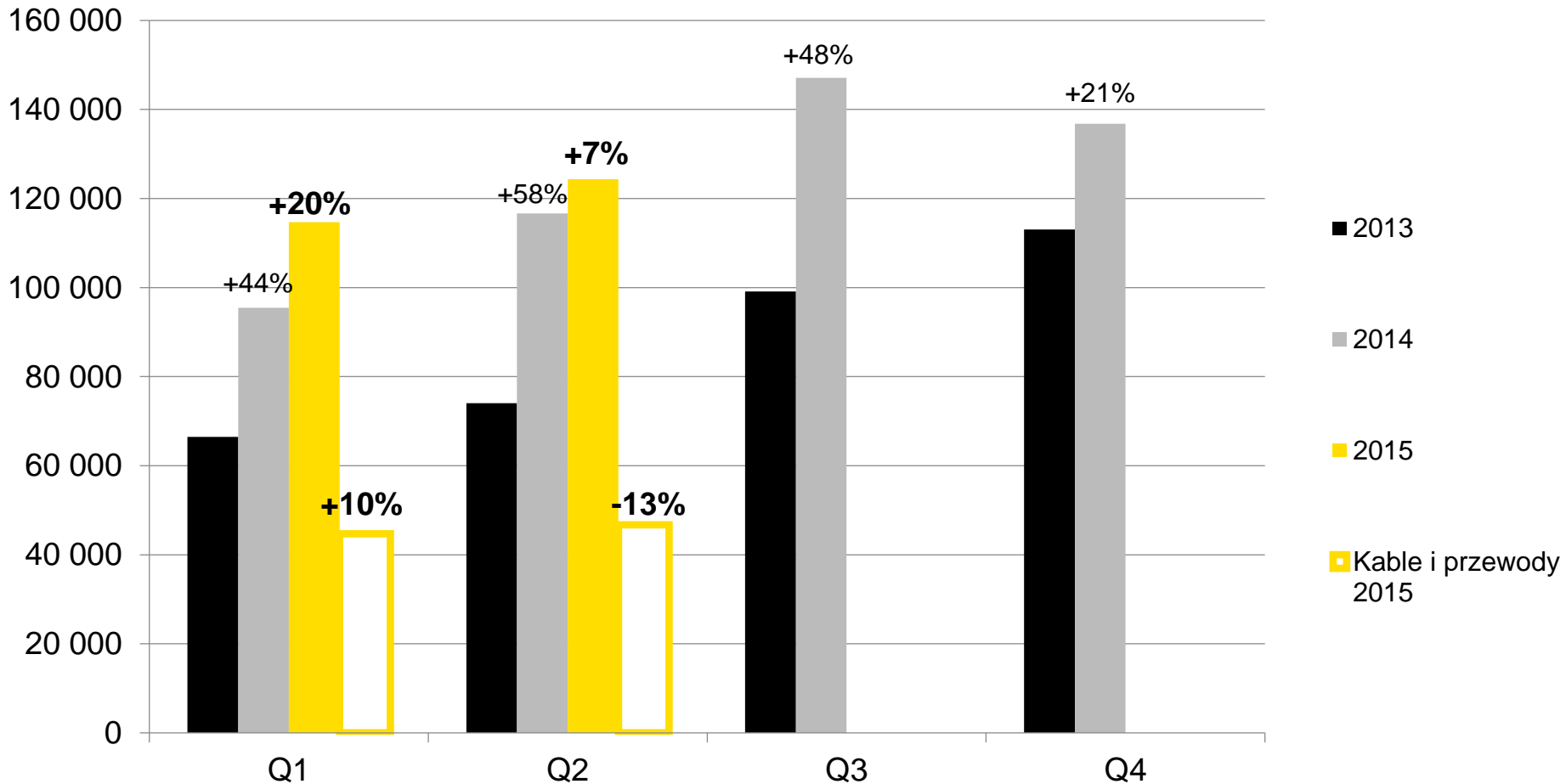

wartości w tys. PLN

	2014	2015	zmiana
I półrocze	212 125	239 075	+12,7%

tim.pl





EBITDA - I-II Q 2015 r. vs I-II Q 2014 r.

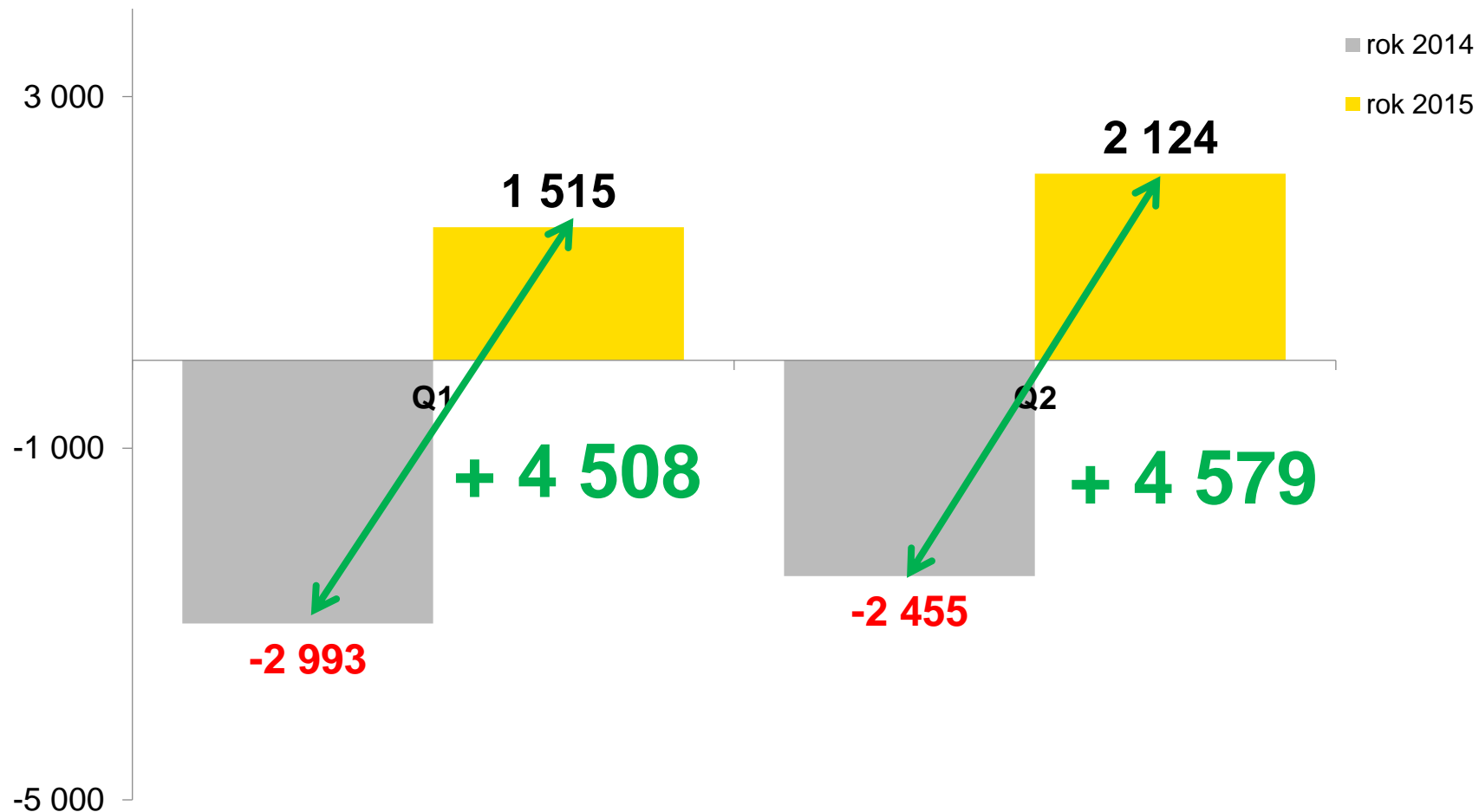

	2014	2015	zmiana
I półrocze	- 5 448	3 639	9 087

10 wartości w tys. PLN

tim.pl





E-commerce – udział w sprzedaży

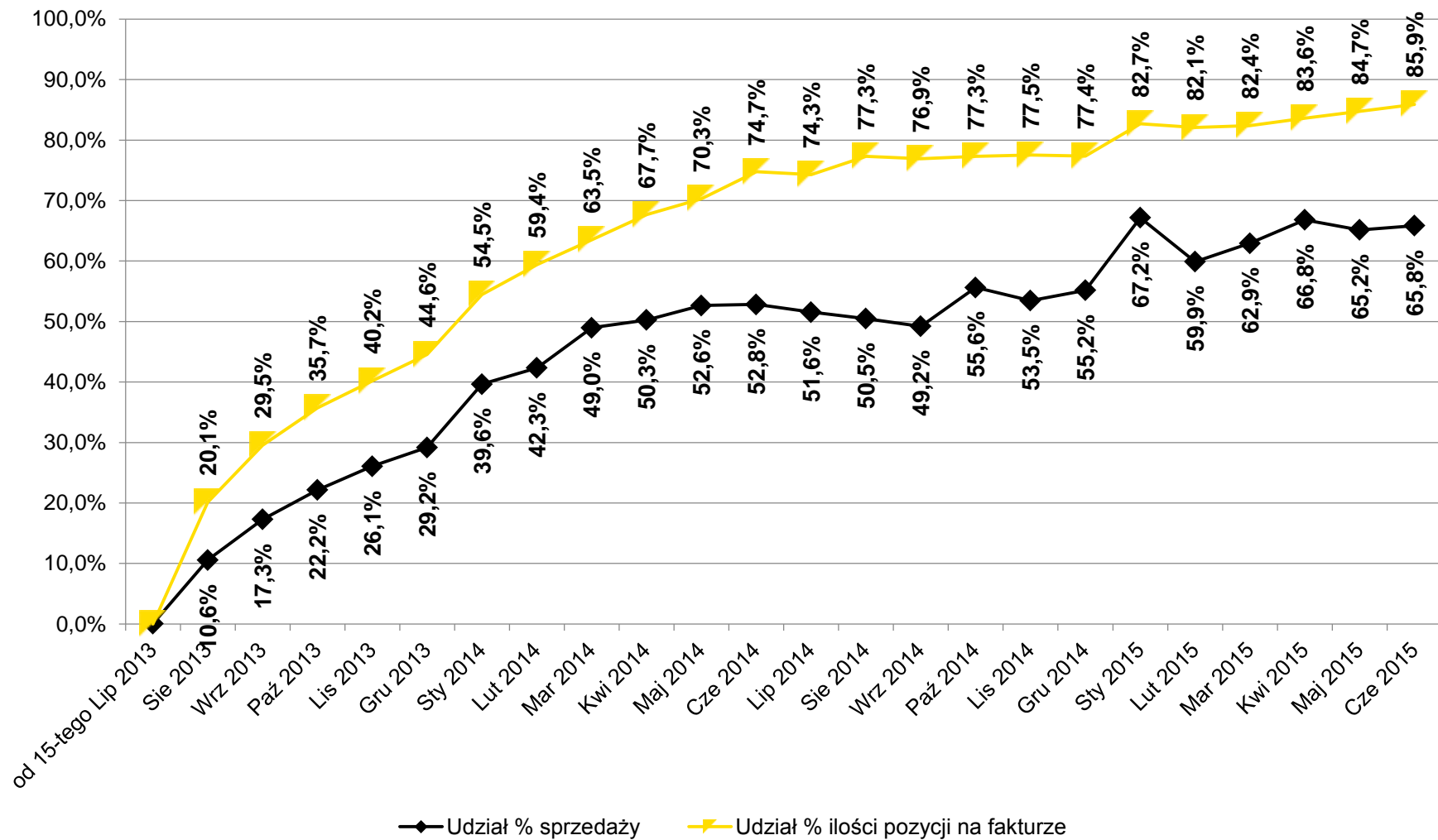



Liczba klientów

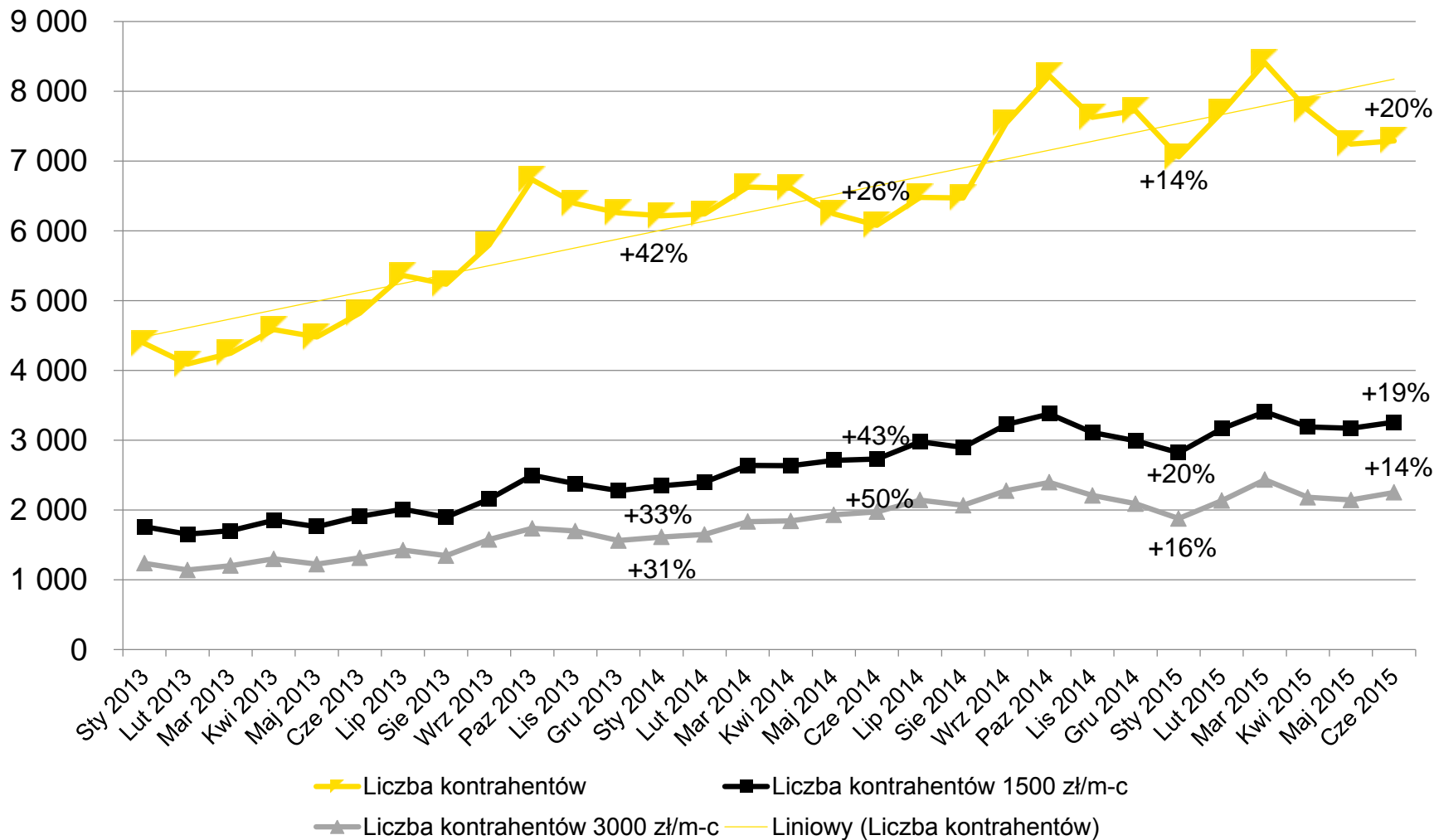

Prezentowany wzrost w stosunku do analogicznego miesiąca roku poprzedniego.





Sprzedaż w podziale na branże

Poz.	Branża	I półrocze (tys. zł)				zmiana	
		rok 2015	udział %	rok 2014	udział %	wart.	%
1	Reselerzy	101 528	42,5%	83 804	39,5%	17 724	21,1%
2	Instalatorzy	83 457	34,9%	82 002	38,7%	1 455	1,8%
3	Przemysł	40 687	17,0%	34 667	16,3%	6 021	17,4%
4	Detaliści	7 944	3,3%	6 193	2,9%	1 751	28,3%
5	Energetyka	4 495	1,9%	4 452	2,1%	43	1,0%
6	Budżet	545	0,2%	943	0,4%	-398	-42,2%
7	Pozostali	419	0,2%	66	0,0%	354	539,8%
	SUMA	239 075	100,0%	212 125	100,0%	26 950	12,7%





Należności

Udział należności przeterminowanych powyżej 30 dni w całości należności

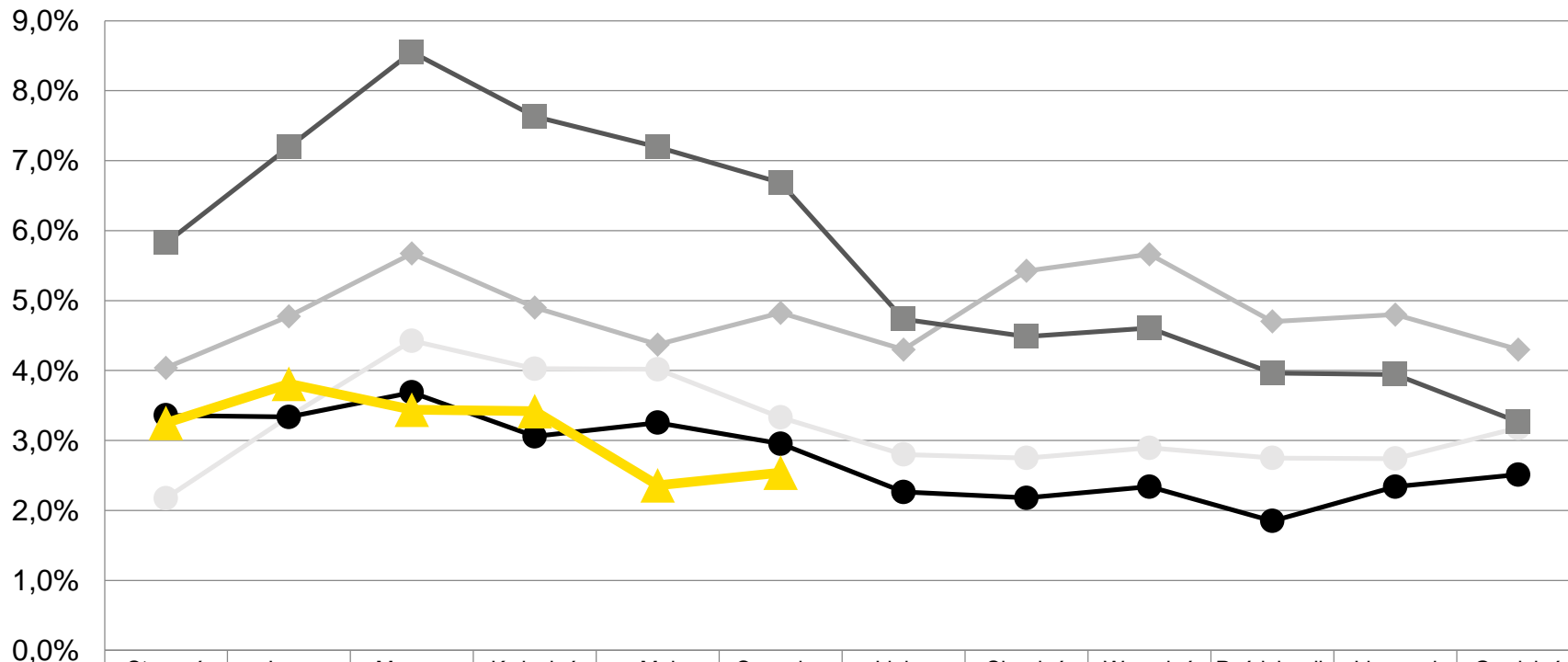

	Styczeń	Luty	Marzec	Kwiecień	Maj	Czerwiec	Lipiec	Sierpień	Wrzesień	Październik	Listopad	Grudzień
rok 2011	2,2%	3,3%	4,4%	4,0%	4,0%	3,3%	2,8%	2,7%	2,9%	2,7%	2,7%	3,2%
rok 2012	4,0%	4,8%	5,7%	4,9%	4,4%	4,8%	4,3%	5,4%	5,7%	4,7%	4,8%	4,3%
rok 2013	5,8%	7,2%	8,6%	7,6%	7,2%	6,7%	4,7%	4,5%	4,6%	4,0%	3,9%	3,3%
rok 2014	3,4%	3,3%	3,7%	3,1%	3,3%	3,0%	2,3%	2,2%	2,3%	1,8%	2,3%	2,5%
rok 2015	3,3%	3,8%	3,4%	3,4%	2,4%	2,5%						





Liczba przesyłek z Magazynu Centralnego w miesiącach

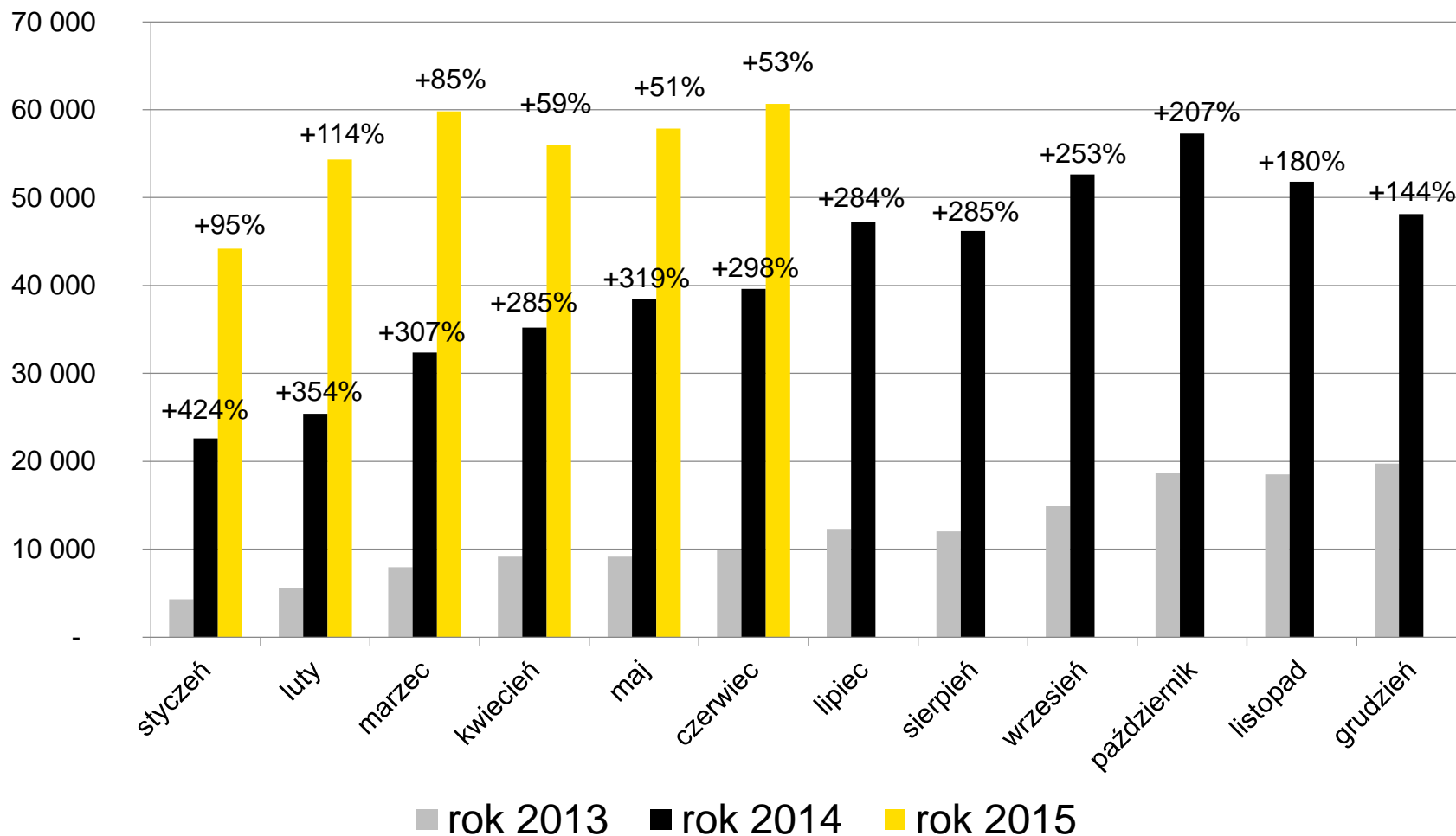



Najszerza oferta produktowa w Polsce

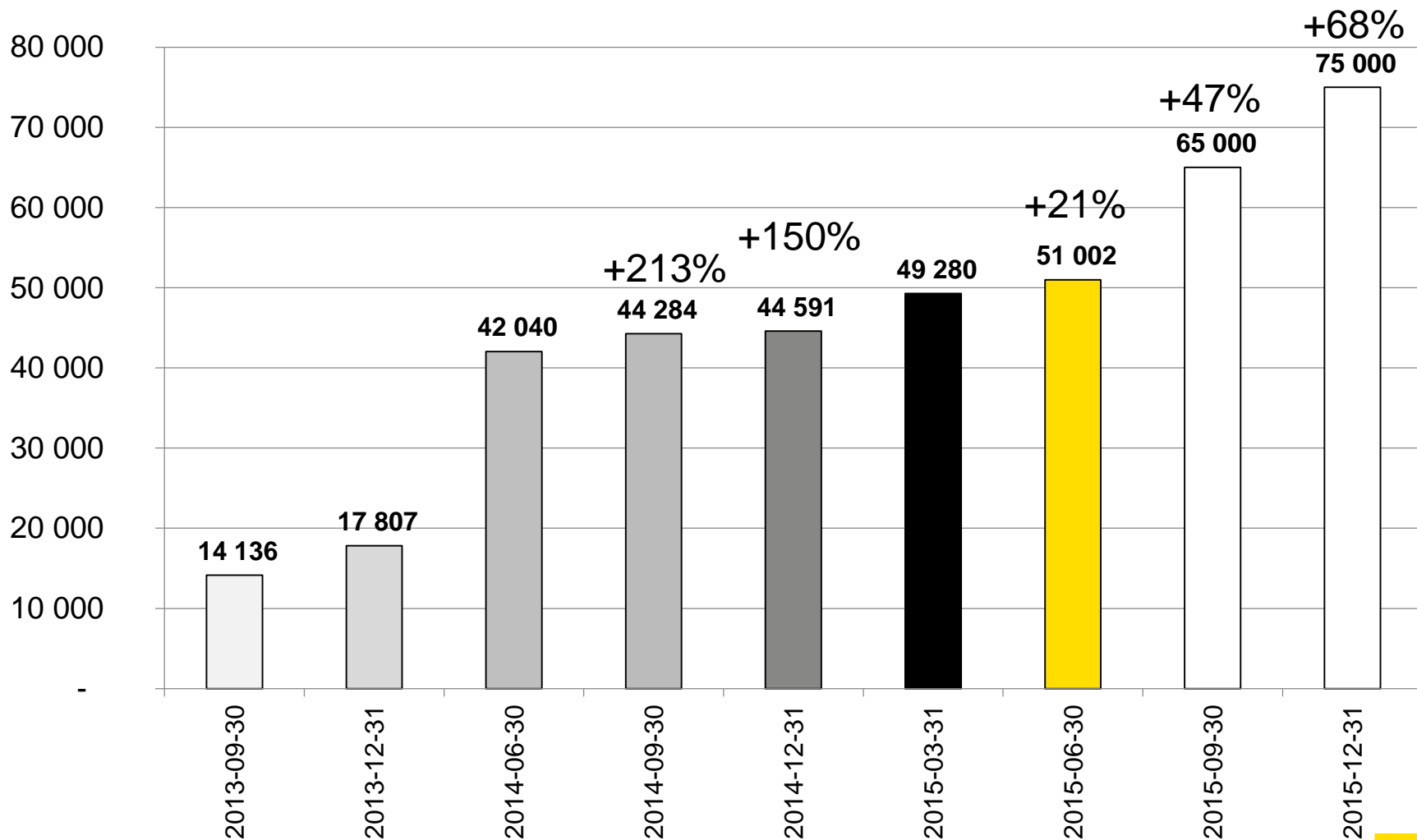

Wzrost procentowy do stanu z analogicznego okresu roku poprzedniego

tim.pl





Najszerza oferta produktowa w Polsce

Poz.	Grupa asortymentowa	I półrocze (tys. zł)				zmiana	
		rok 2015	udział %	rok 2014	udział %	wart.	%
1	Aparatura	54 021	22,6%	39 647	18,7%	14 375	36,3%
2	Przewody	50 312	21,0%	49 723	23,4%	589	1,2%
3	Kable	40 507	16,9%	44 107	20,8%	-3 599	-8,2%
4	Biały osprzęt	19 776	8,3%	12 955	6,1%	6 822	52,7%
5	Oprawy i akcesoria oświetleniowe	16 714	7,0%	15 334	7,2%	1 379	9,0%
6	Rozdzielnice i obudowy	13 364	5,6%	9 480	4,5%	3 884	41,0%
7	Osprzęt pomocniczy	11 355	4,7%	8 413	4,0%	2 942	35,0%
8	Systemy prowadzenia kabli	10 510	4,4%	9 643	4,5%	868	9,0%
9	Źródła światła	5 882	2,5%	5 203	2,5%	679	13,1%
10	Pozostałe, w tym opakowania	4 934	2,1%	4 991	2,4%	-56	-1,1%
11	Osprzęt odgromowy	4 306	1,8%	4 436	2,1%	-130	-2,9%
12	Osprzęt siłowy	1 898	0,8%	1 291	0,6%	607	47,0%
13	Energetyka	1 610	0,7%	2 490	1,2%	-880	-35,3%
14	Elektronarzędzia i narzędzia ręczne	1 334	0,6%	1 137	0,5%	198	17,4%
15	Usługi	1 035	0,4%	660	0,3%	375	56,8%
16	Systemy wentylacji i ogrzewania	1 011	0,4%	1 183	0,6%	-172	-14,6%
17	Słupy oświetleniowe	505	0,2%	1 434	0,7%	-929	-64,8%
	SUMA	239 075	100,0%	212 125	100,0%	26 950	12,7%





Sprzedaż liczby indeksów

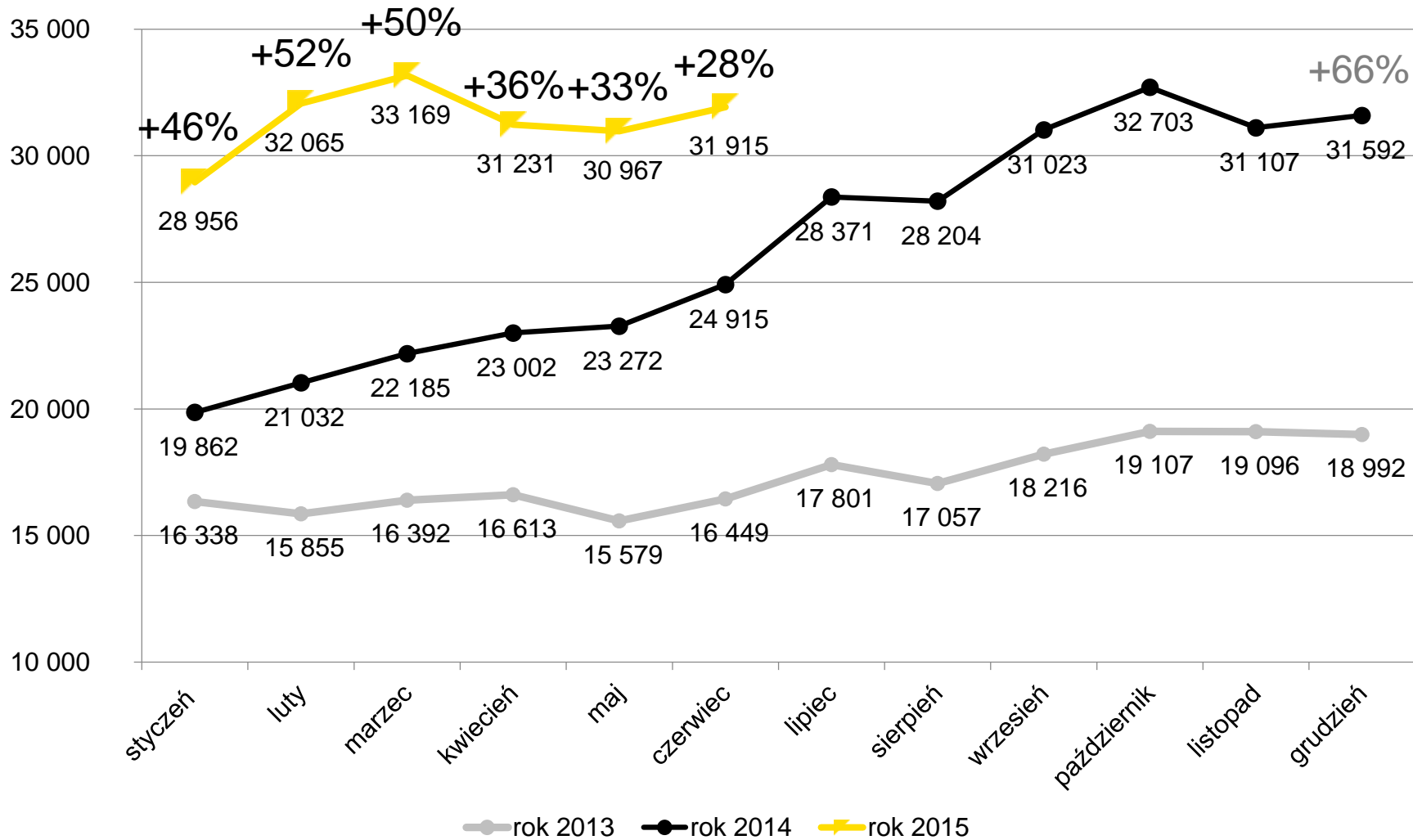



TIM SA vs GRODNO – II kwartał 2015

RACHUNEK ZYSKÓW I STRAT	TIM SA				GRODNO			
	Q2 2015	Q2 2014	Q2 '15-'14	Q2 '15/'14	Q2 2015	Q2 2014	Q2 '15-'14	Q2 '15/'14
PRZYCHODY NETTO	124 361	116 654	7 707	106,6%	66 669	47 425	19 244	140,6%
marża %	14,77%	14,94%	-0,17%	98,9%	19,57%	22,91%	-3,34%	85,4%
MARŻA	18 370	17 427	943	105,4%	13 045	10 864	2 181	120,1%
Koszt własny sprzedanych towarów	105 991	99 227	6 764	106,8%	53 624	36 561	17 063	146,7%
Koszty operacyjne razem	18 071	21 806	-3 735	82,9%	12 160	10 394	1 766	117,0%
w stosunku do przychodów	14,5%	18,7%	-4,2%	77,7%	18,2%	21,9%	-0	83,2%
Amortyzacja	1 518	1 323	195	114,7%	1 065	910	155	117,0%
Zużycie materiałów i energii	1 307	1 577	-270	82,9%	702	554	148	126,7%
Odpis aktualizujący i likwidacja zapasów	-874	-13	-861		0	0	0	
Usługi obce	7 689	9 000	-1 311	85,4%	2 563	2 060	503	124,4%
Podatki i opłaty	72	289	-217	24,9%	154	126	28	122,2%
Wynagrodzenia	6 488	6 099	389	106,4%	5 716	4 806	910	118,9%
Ubezpieczenia społeczne i inne świadczenia pracownicze	1 411	1 332	79	105,9%	1 380	1 297	83	106,4%
Pozostałe koszty rodzajowe	659	1 929	-1 270	34,2%	580	641	-61	90,5%
Zmiana stanu produktów	-199	270	-469	-73,7%	0	0	0	
WYNIK NA SPRZEDAŻY	299	-4 379	4 678		885	470	415	188,3%
WYNIK OPERACYJNY	221	-3 932	4 153		888	478	410	185,8%

UWAGA: W związku z dokonaniem w czerwcu 2015r przekwalifikowaniem nieruchomości położonej we Wrocławiu przy ul. Jaworskiej oraz nieruchomości położonej w Siechnicach przy ul. Kwiatkowskiego 24 (biurowiec) z nieruchomości przeznaczonych do sprzedaży na nieruchomości inwestycyjną oraz dokonaniem w konsekwencji powyższego, naliczeniem amortyzacji za okresy przeszłe, wyniki za II kwartał 2015r zaprezentowane zostały z uwzględnieniem amortyzacji przeliczonej w podziale na II kwartał.





TIM SA vs GRODNO – II kwartał 2015

Inne pozycje	TIM SA			GRODNO		
		Rotacja	do KW		Rotacja	do KW
Kapitał własny (KW)	164 792			44 316		
Zapasy	57 435	49	35%	45 061	76	102%
Ilość produktów dostępnych od ręki	57 000			24 000		
Należności	100 667	59	61%	55 636	61	126%
Zobowiązania	88 253	61	54%	71 404	97	161%
Aktywa trwałe	94 866		58%	45 938		104%
Kredyty i pożyczki (krótko i długoterminowe)	22 094		13%	31 430		71%
SUMA BILANSOWA	293 200			153 308		

Wskaźniki finansowe	Zalecane	TIM SA	GRODNO
Płynność bieżąca	1,4-2,0	1,34	1,16
Płynność szybka	0,8-1,0	0,87	0,67
Finansowanie kapitałem własnym	>30%	56%	29%
Pokrycie zobowiązań kapitałem własnym	>45%	127%	41%
Trwałość źródeł finansowania	MAX	58%	39%





Technologia, Innowacje, Mobilność

Dziękuję za uwagę

www.tim.pl

www.timsa.pl

www.ri.tim.pl

www.szkolenia.tim.pl

tim.pl

